

CIVIL ENGINEERING PIPING SYSTEM

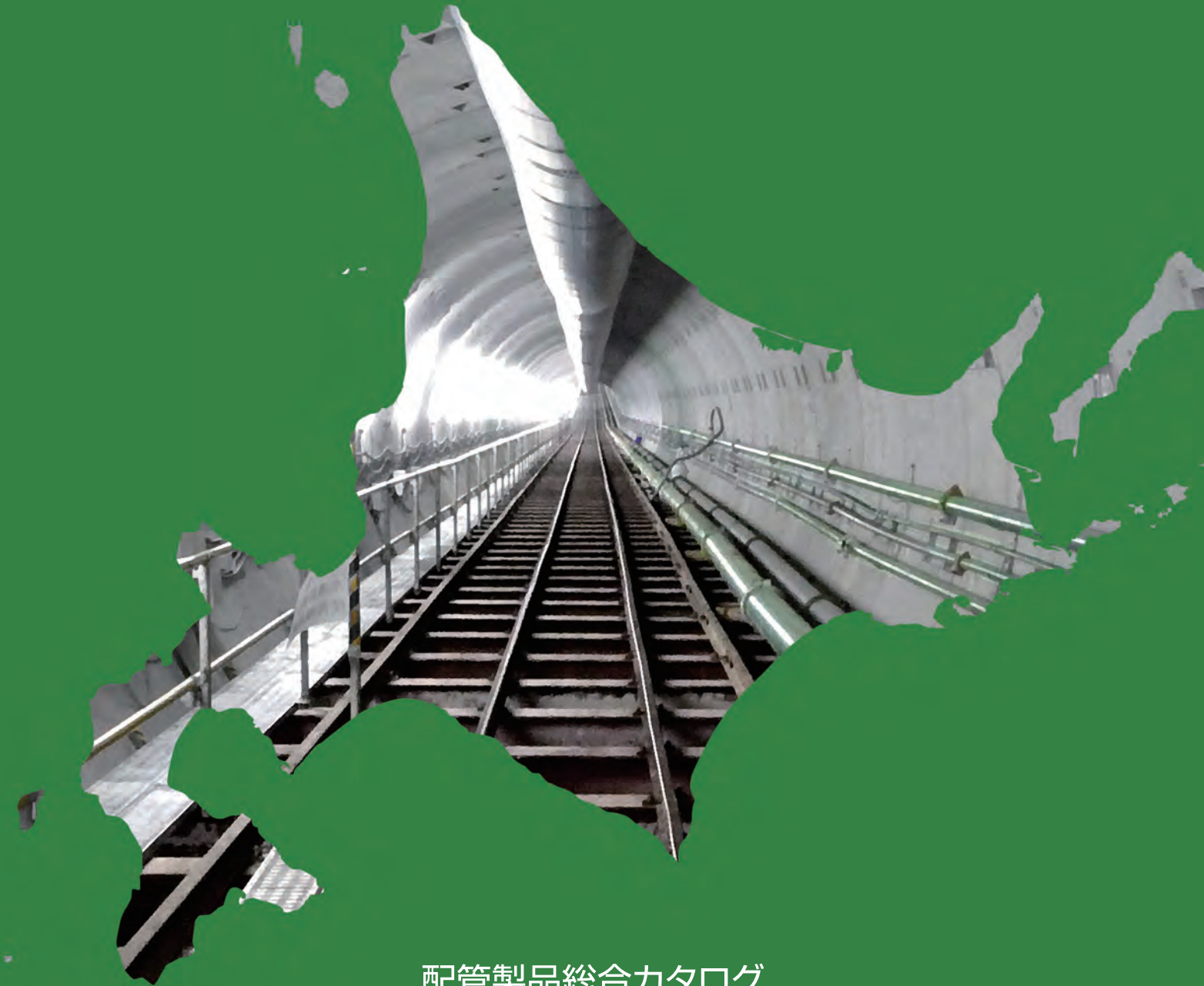

配管材・水槽・リース・販売



株式会社 **シンデー機材**

〒061-3244 北海道石狩市新港南1丁目22-10
TEL 0133-64-6789 / FAX 0133-64-6790

配管製品総合カタログ



株式会社 **シンデー機材**

工期短縮・省力化へ 仮設配管システムの最適化をご提案します

施工例



山岳トンネル工事

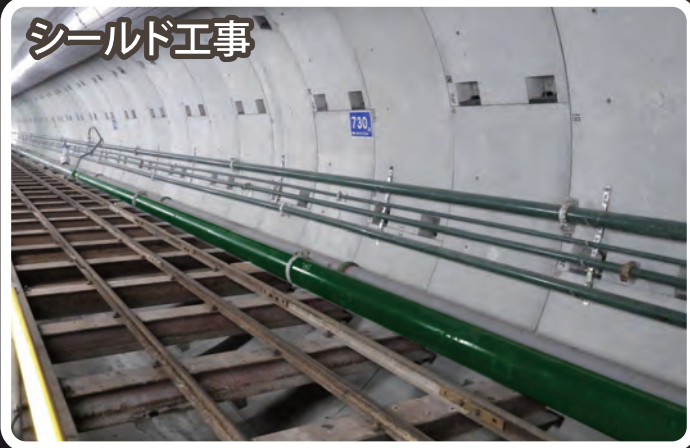

シールド工事



ダム工事



河川改修

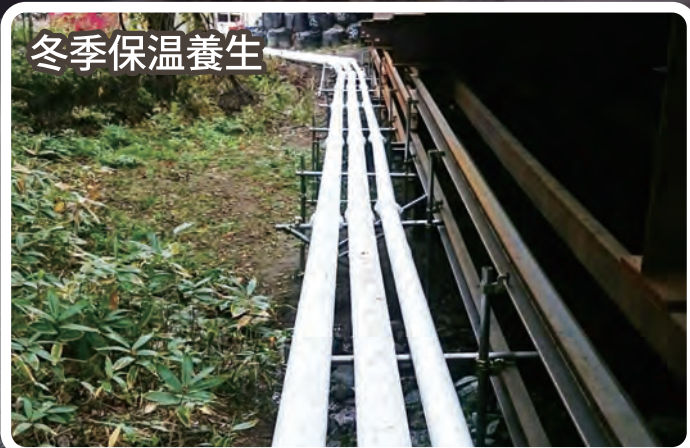

冬季保温養生



各種プラント廻り

CIVIL ENGINEERING PIPING SYSTEM



株式会社 **ランエー機材**

配管製品総合カタログ

土木工事に用仮設配管

一般仮設配管(ジョイント式配管)	3 4
一般仮設配管	5
ジョイント	7 8
S付エルボ・チーズ・レデューサー	9
分岐管・多孔管・Y字管	10
S付キャップ・S付口金・S付ニップル・Uボルト	11
吊金具	12
バルブ・チャッキバルブ・ゲートバルブ	13 14

コンクリート圧送管

コンクリート圧送管	15
バンド管・テーパ管	16

軌条機材

軌条機材・鋼製足場板	17 18
------------------	-------







水槽

水槽図面	19 20 21 22
------------	-------------

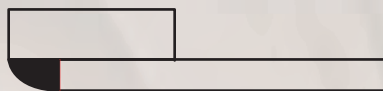
※製品寸法の表示について
カタログ中の寸法表示は、すべて(mm)単位で表示しています。

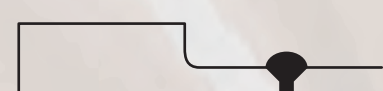
※製品仕様について
カタログ中の製品仕様は、2022年7月現在のものです。製品改良のため予告なく変更する場合がありますので、あらかじめご了承ください。

一般仮設配管(ジョイント式配管)種類

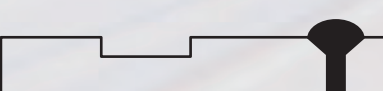
型式	管端断面形状(接続部)	常用圧力 MPa	管端部
S型 低圧 中圧	カラータイプ	1.0	
			
S型 低圧 中圧	エンドリングタイプ	2.0~4.0	
			
M型 中圧 高圧	エンドリングタイプ	4.0~8.0	
			
G型 低圧 中圧	エンドリングタイプ	1.0~2.0	
			

一般仮設配管(ジョイント式)

S型カラー (低圧・中圧)

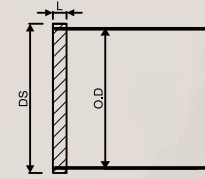

呼径A (B)	O.D	S	L
25A (1B)	34.0	39.0 ^{+0.7} _{-0.4}	15.0 ^{+0.8} ₀
50A (2B)	60.5	67.0 ^{+0.7} _{-0.4}	15.0 ^{+0.8} ₀
80A (3B)	89.1	97.0 ^{+0.7} _{-0.4}	15.0 ^{+0.8} ₀
100A (4B)	114.3	122.0 ^{+0.7} _{-0.4}	16.0 ^{+0.8} ₀
150A (6B)	165.2	175.0 ^{+0.7} _{-0.4}	16.0 ^{+0.8} ₀
200A (8B)	216.3	229.0 ^{+0.7} _{-0.4}	19.0 ^{+0.8} ₀
250A (10B)	267.4	280.0 ^{+0.7} _{-0.4}	19.0 ^{+0.8} ₀
300A (12B)	318.5	330.0 ^{+0.7} _{-0.4}	19.0 ^{+0.8} ₀

S型エンドリング (低圧・中圧)

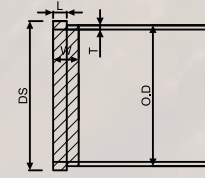

呼径A (B)	O.D	DS	L	W	T
25A (1B)	34.0	39.0 ^{+0.7} _{-0.4}	15.0 ^{+0.8} ₀	30	3.2
50A (2B)	60.5	67.0 ^{+0.7} _{-0.4}	15.0 ^{+0.8} ₀	30	3.8
80A (3B)	89.1	97.0 ^{+0.7} _{-0.4}	15.0 ^{+0.8} ₀	30	4.2
100A (4B)	114.3	122.0 ^{+0.7} _{-0.4}	16.0 ^{+0.8} ₀	30	4.5
150A (6B)	165.2	175.0 ^{+0.7} _{-0.4}	16.0 ^{+0.8} ₀	30	5.0
200A (8B)	216.3	229.0 ^{+0.7} _{-0.4}	19.0 ^{+0.8} ₀	40	5.8
250A (10B)	267.4	280.0 ^{+0.7} _{-0.4}	19.0 ^{+0.8} ₀	40	6.6
300A (12B)	318.5	330.0 ^{+0.7} _{-0.4}	19.0 ^{+0.8} ₀	40	6.9

M型エンドリング (中圧・高圧)

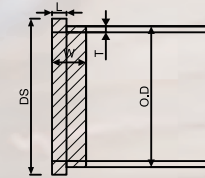

呼径A (B)	O.D	DS	L	W	T
125A (5B)	139.8	157.0 ^{+1.2} _{-0.4}	17.0 ⁺¹ ₀	30	6.6
150A (6B)	165.2	183.0 ^{+1.2} _{-0.4}	17.0 ⁺¹ ₀	40	7.1
200A (8B)	216.3	236.0 ^{+1.6} _{-0.8}	20.0 ⁺¹ ₀	40	8.2
250A (10B)	267.4	286.0 ^{+1.6} _{-0.8}	20.0 ⁺¹ ₀	40	9.3
300A (12B)	318.5	337.0 ^{+1.6} _{-0.8}	20.0 ⁺¹ ₀	60	10.3

G型エンドリング (低圧・中圧)

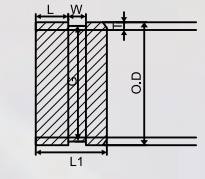

呼径A (B)	O.D	G	L	W	L1	T
40A (1½B)	48.6	45.0 ⁰ _{-1.0}	16.0 ^{+0.4} _{-0.9}	7.1±0.8	35	3.5
50A (2B)	60.5	56.9 ⁰ _{-1.0}	16.0 ^{+0.4} _{-0.9}	8.7±0.8	35	3.8
65A (2½B)	76.3	72.2 ⁰ _{-1.0}	16.0 ^{+0.4} _{-0.9}	8.7±0.8	35	4.2
80A (3B)	89.1	84.9 ⁰ _{-1.0}	16.0 ^{+0.4} _{-0.9}	8.7±0.8	35	4.2

一般仮設配管(STK400) 給排水管用

呼径A (B)	寸法			重量 (kg)	カラー外径
	D	t	L		
25A (1B)	34.0	2.0	6,000	9.5	39.0
50A (2B)	60.5	2.0	6,000	17.3	67.0
80A (3B)	89.1	2.0	6,000	25.8	97.0
100A (4B)	114.3	2.0	6,000	33.2	122.0
150A (6B)	165.2	2.5	6,000	60.0	175.0
200A (8B)	216.3	3.0	6,000	95.0	229.0
250A (10B)	267.4	5.8	6,000	224.0	280.0
300A (12B)	318.5	6.0	6,000	277.0	330.0

*長さ(L)は標準仕様です。その他の長さも製作いたします。

一般仮設配管(STK400) 推進工事用

呼径A (B)	寸法			重量 (kg)	カラー外径
	D	t	L		
50A (2B)	60.5	2.0	2,430	7	67.0
80A (3B)	89.1	2.0	2,430	10.5	97.0
100A (4B)	114.3	2.0	2,430	13.5	122.0
150A (6B)	165.2	2.5	2,430	24.3	175.0



ジョイント

S型 両ボルトジョイント (標準タイプ)



呼径 A (B)	常用圧力 MPa	概算重量 kg
50A (2B)	2.0	1.3
80A (3B)	2.0	1.7
100A (4B)	2.0	2.4
150A (6B)	2.0	4.4
200A (8B)	2.0	7.2
250A (10B)	2.0	9.3
300A (12B)	2.0	11.0

SL型 両ボルトジョイント (軽量低圧タイプ)



呼径 A (B)	常用圧力 MPa	概算重量 kg
50A (2B)	1.0	0.8
80A (3B)	1.0	1.1
100A (4B)	1.0	1.7
150A (6B)	1.0	2.7
200A (8B)	1.0	4.7
250A (10B)	1.0	6.0

S型ワンタッチジョイント



呼径 A (B)	常用圧力 MPa	概算重量 kg
25A (1B)	3.5	0.7
50A (2B)	3.5	1.3
80A (3B)	3.5	1.7
100A (4B)	3.5	3.0
150A (6B)	3.0	5.0

G型 ワンタッチジョイント



呼径 A (B)	常用圧力 MPa	概算重量 kg
40A (1½B)	3.0	0.7
50A (2B)	3.0	1.2
65A (2½B)	3.0	1.6
80A (3B)	3.0	1.7

M型ワンタッチジョイント (高圧タイプ)



呼径 A (B)	常用圧力 MPa	概算重量 kg
125A (5B)	6.0	5.5
150A (6B)	4.0	8.0
175A (7B)	4.0	9.0
200A (8B)	4.0	10.5
250A (10B)	4.0	15.0

分岐ジョイント (ブランチタイプ)



呼径 A (B)	常用圧力 MPa	概算重量 kg
50A (2B)	0.98	1.5
80A (3B)	0.98	1.9
100A (4B)	0.98	2.4
125A (5B)	0.98	3.5
150A (6B)	0.98	4.3
200A (8B)	0.98	7.4

ロングエルボ両S付

90°



呼径A (B)	曲り半径 R	重量 kg	
		90°	45°
25A (1B)	38.1	0.35	0.27
50A (2B)	76.2	1.01	0.70
80A (3B)	114.3	1.98	1.19
100A (4B)	152.4	3.51	2.06
150A (6B)	228.6	7.89	4.34
200A (8B)	304.8	15.8	8.6
250A (10B)	381.0	27.2	14.5
300A (12B)	457.2	40.0	20.8

45°



フランジ口金 (片側10Kフランジ片側Sカラー)



呼径A (B)	長さ mm	重量 kg
50A (2B)	125.0	2.40
80A (3B)	125.0	3.60
100A (4B)	125.0	4.80
150A (6B)	125.0	8.20
200A (8B)	125.0	10.00
250A (10B)	125.0	17.00
300A (12B)	125.0	19.00

分岐管両S付



呼径A	長さ mm	重量 kg
50A x 25A (内ネジ)	250	1.70
80A x 25A (内ネジ)	250	2.40
100A x 50A (内ネジ)	250	3.59
150A x 50A (内ネジ)	250	5.00

チーズ三方S付



呼径A (B)	長さ mm	重量 kg
25A (1B)	96.0	0.44
50A (2B)	146.0	1.23
80A (3B)	191.0	2.27
100A (4B)	230.0	3.73
150A (6B)	306.0	7.64
200A (8B)	376.0	14.2

多孔管



ご希望のサイズで製作いたします。

レデューサー両S付



呼径A (B)	長さ mm	重量 kg
25A (1B)	70.8	0.31
50A (2B)	96.2	0.74
80A (3B)	108.9	1.13
100A (4B)	121.6	1.77
150A (6B)	159.7	3.35
200A (8B)	172.4	5.57
250A (10B)	197.8	8.67

Y字管



ご希望のサイズで製作いたします。

Sカラー付キャップ



呼径A (B)	重量 kg
50A (2B)	0.2
80A (3B)	0.4
100A (4B)	0.6
150A (6B)	1.2
200A (8B)	2.0
250A (10B)	2.8
300A (12B)	4.0

S-1口金

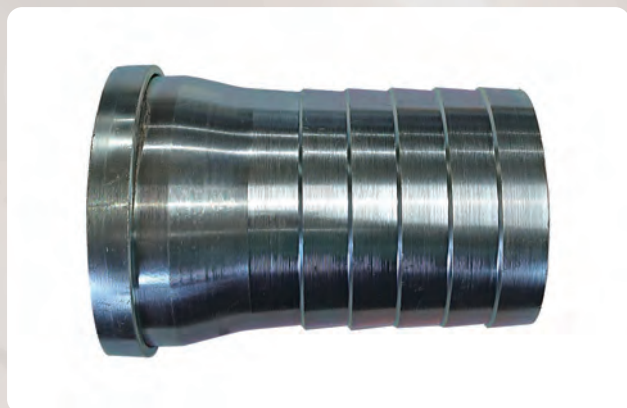

呼径A (B)	長さ mm	重量 kg
25A (1B)	90.0	0.3
50A (2B)	120.0	0.54
80A (3B)	150.0	0.88
100A (4B)	180.0	1.23
150A (6B)	220.0	2.8
200A (8B)	260.0	5.5

片S片ニップル



呼径A (B)	長さ mm	重量 kg
25A (1B)	45.0	0.13
50A (2B)	55.0	0.33
80A (3B)	70.0	0.62
100A (4B)	80.0	0.94

Uボルト



呼径A (B)	ネジサイズ
25A (1B)	W3/8
50A (2B)	W3/8
80A (3B)	W3/8
100A (4B)	W3/8
150A (6B)	W1/2
200A (8B)	W1/2
250A (10B)	W1/2
300A (12B)	W1/2

吊金具 No.1 (100Ax150Ax150A)

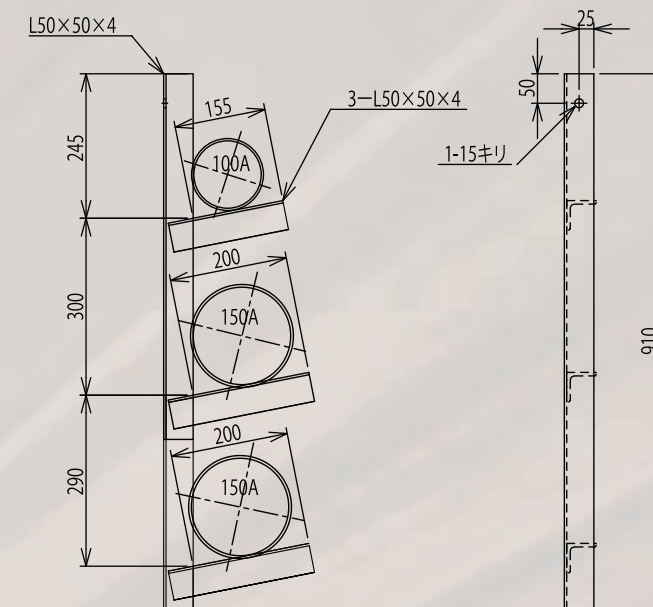
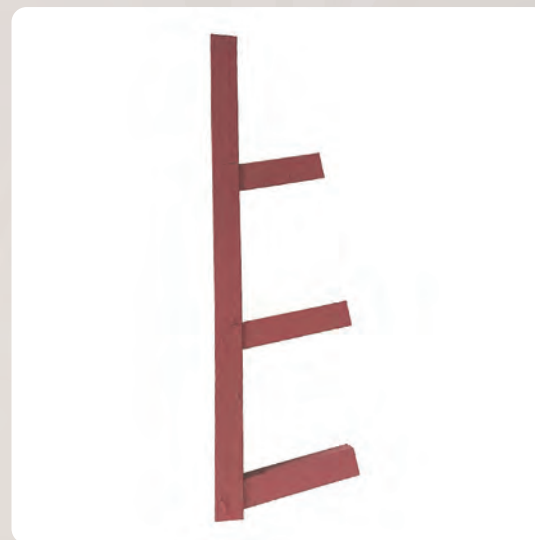

吊金具 No.2 (100Ax150A)

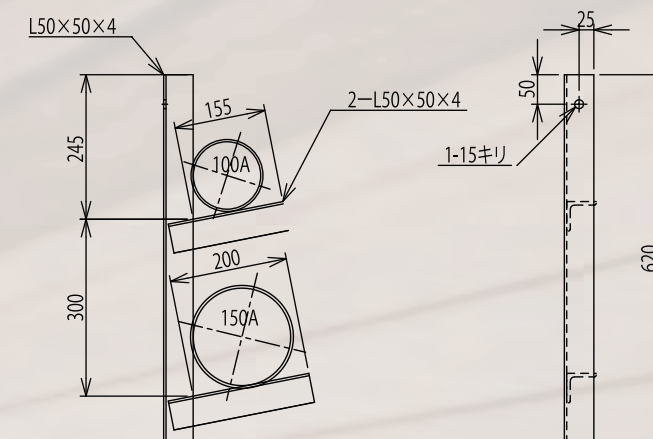
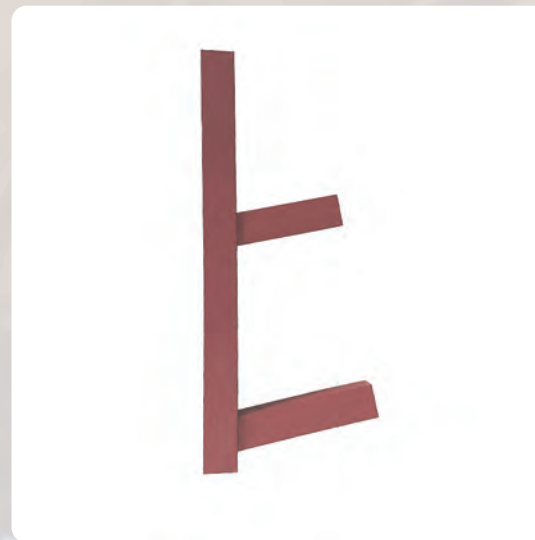

吊金具 ご希望のサイズで製作いたします。



連結吊金具(シールド工専用)

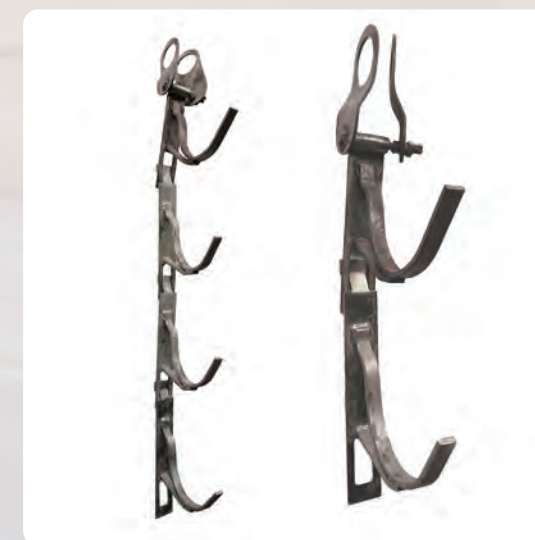

ボールバルブねじ込み



呼径A (B)	面間 mm	重量 kg
15A (1/2 B)	53.0	0.17
20A (3/4 B)	60.0	0.25
25A (1 B)	72.0	0.45
32A (1 1/4 B)	84.0	0.60
40A (1 1/2 B)	92.0	1.00
50A (2 B)	110.0	1.70
80A (3 B)	167.0	6.50
100A (4 B)	175.0	7.40

ボールバルブ両S付(S型タイプ)



呼径A (B)	面間 mm	重量 kg
25A (1 B)	110.0	0.78
50A (2 B)	130.0	2.16
80A (3 B)	180.0	7.30

スイングチャッキバルブねじ込み



呼径A (B)	面間 mm	重量 kg
20A (3/4 B)	70.0	0.5
25A (1 B)	80.0	0.7
32A (1 1/4 B)	92.0	1.0
40A (1 1/2 B)	102.0	1.3
50A (2 B)	122.0	2.3
80A (3 B)	165.0	4.4

ウエハチャッキバルブ両S付



呼径A (B)	面間 mm	重量 kg
80A (3 B)	299.0	14.9
100A (4 B)	306.0	17.9
150A (6 B)	318.0	34.3
200A (8 B)	336.0	49.0
250A (10 B)	359.0	79.0

バタフライバルブ両S付



呼径A (B)	面間 mm	重量 kg
80A (3 B)	286.0	12.7
100A (4 B)	292.0	14.5
150A (6 B)	296.0	27.9
200A (8 B)	300.0	38.7

ゲートバルブ両S付(S型タイプ)



呼径A (B)	面間 mm	重量 kg
80A (3 B)	175.0	17.0
100A (4 B)	200.0	18.0
150A (6 B)	250.0	37.0
200A (8 B)	270.0	56.0
250A (10 B)	305.0	95.0

ゲートバルブ両S付(フランジ口金タイプ)



呼径A (B)	面間 mm	重量 kg
80A (3 B)	440.0	34.0
100A (4 B)	470.0	49.0
150A (6 B)	510.0	93.5
200A (8 B)	530.0	136.4
250A (10 B)	580.0	221.2

土木工事用仮設配管 コンクリート圧送管

S-1



M-1

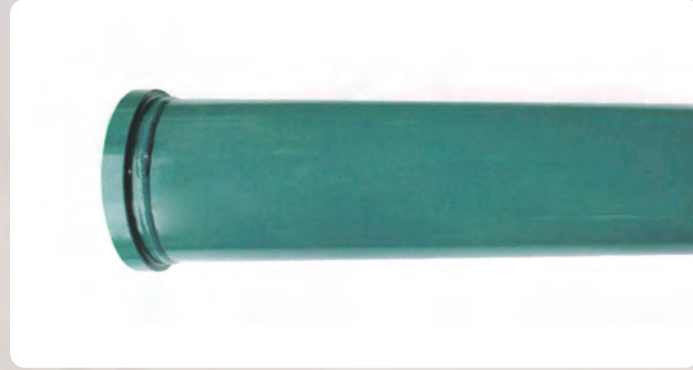

バンド管

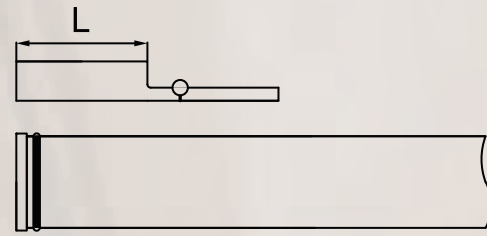
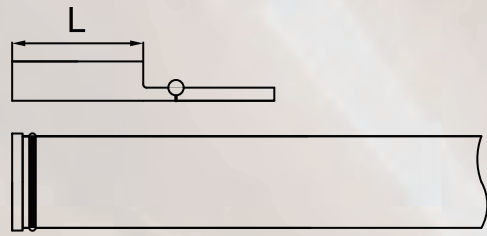
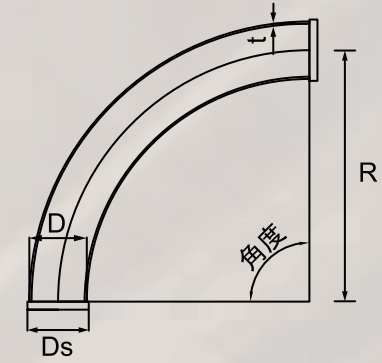

サイズ	寸法 mm			重量 kg	カラー寸法S mm		カラー寸法M mm	
	外径	肉厚	長さ		Ds	L	Ds	L
100A (4B)	114.3	2.0	3000	16.0	122.0	16	-	-
			2000	11.0				
			1500	8.0				
			1000	5.0				
			500	3.0				
		3.5	3000	28.0				
			2000	19.0				
			1500	14.0				
			1000	9.5				
			500	5.0				
125A (5B)	139.8	2.3	3000	23.0	148.0	16	-	-
			2000	15.0				
			1500	11.0				
			1000	8.0				
			500	4.0				
		3.5	3000	36.0				
			2000	24.0				
			1500	18.0				
			1000	12.0				
			500	6.5				
4.5	3000	45.0						
	2000	30.0						
	1500	23.0						
	1000	15.0						
	500	7.5						
150A (6B)	165.2	2.5	3000	30.0	174.5	16	-	-
			2000	20.0				
			1500	15.0				
			1000	10.0				
			500	5.0				
		3.7	3000	44.5				
			2000	29.5				
			1500	22.5				
			1000	15.0				
			500	7.5				
5.0	3000	60.0						
	2000	40.0						
	1500	30.0						
	1000	20.0						
	500	10.0						

サイズ	寸法 径×曲げ半径×角度	重量 kg	寸法 mm		カラー寸法S mm		カラー寸法M mm	
			D	t	Ds	C	Ds	C
100A (4B)	100A × 350 R × 90°	7.0	114.3	4.5	122.0	16.0	-	-
	100A × 350 R × 45°	4.0						
	100A × 350 R × 15°	2.5						
	100A × 500 R × 90°	10.0						
	100A × 500 R × 45°	5.0						
	100A × 500 R × 15°	2.5						
125A (5B)	125A × 350 R × 90°	9.0	139.8	4.5	148.0	16.0	157.0	17.0
	125A × 350 R × 45°	4.5						
	125A × 350 R × 15°	3.0						
	125A × 500 R × 90°	12.5						
	125A × 500 R × 45°	6.5						
	125A × 500 R × 15°	3.0						
	125A × 1000 R × 90°	24.0						
	125A × 1000 R × 45°	12.5						
	125A × 1000 R × 15°	5.5						
150A (6B)	150A × 500 R × 90°	17.0	165.2	5.0	174.5	16.0	183.0	17.0
	150A × 500 R × 45°	9.0						
	150A × 500 R × 15°	4.5						
	150A × 1000 R × 90°	33.0						
	150A × 1000 R × 45°	17.5						
	150A × 1000 R × 15°	7.0						

テーパ管

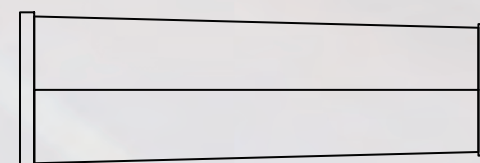
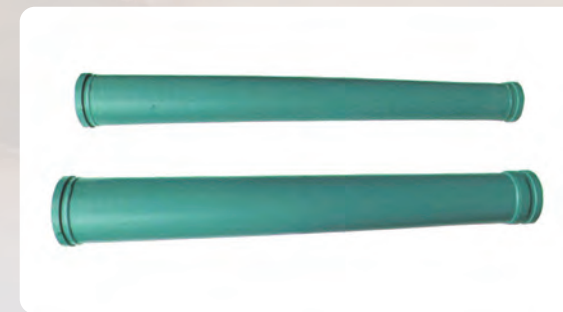

サイズ	寸法 径×径×長さmm	重量 kg	肉厚 mm
150A × 125A × 1,000	16.0		
150A × 125A × 500	8.5		
125A × 100A (5B × 4B)	125A × 100A × 1,500	21.5	5.0
	125A × 100A × 1,200	17.5	
	125A × 100A × 700	10.5	
	125A × 100A × 500	9.5	
100A × 80A (4B × 3B)	100A × 80A × 1,000	10.0	4.5
	100A × 80A × 500	5.5	

レール (JIS E 1101)

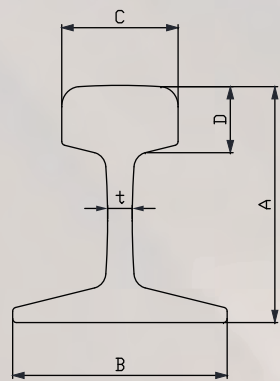

呼び (kg)	重量 kg/m	標準長さ m	寸法					断面積 cm ²
			A	B	C	D	t	
15	15.2	10.0	79.37	79.37	42.86	22.22	8.33	19.33
22	22.3	10.0	93.66	93.66	50.80	26.99	10.72	28.39
30	30.1	10.0	107.95	107.95	60.33	30.95	12.30	38.32
50N	50.4	10.0	153.00	127.00	65.00	49.00	15.00	64.20

ペーシ

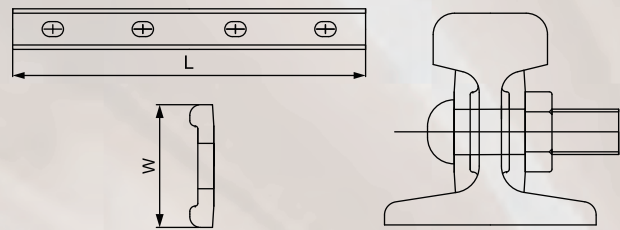

呼び (kg)	形式	幅×長さ (mm) (W×L)	重量 (g)
15	溝型	47×406	830
22	溝型	55×500	1750
30	溝型	66×500	2300
50N	N型	JIS規格	14300

モール

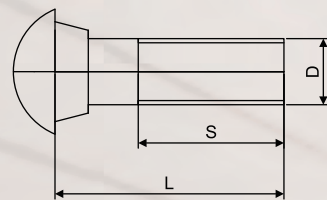

呼び (kg)	D mm	L mm	S mm	重量 g	摘要
15	5/8	55	35	150	-
22	3/4	70	35	260	-
30	3/4	80	50	280	-
50N	3/4	135	50	500	角頭

レールクリップ 標準型

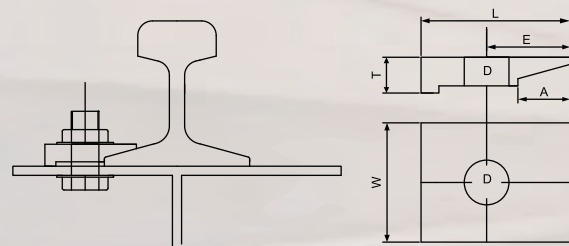

呼び (kg)	T mm	W mm	L mm	D mm	E mm	A mm
15	12	40	50	15	28	18
22	16	50	65	18	35	22
30	19	50	75	21	41	25
50N	25	60	75	24	41	23

レールクリップ 溶接用

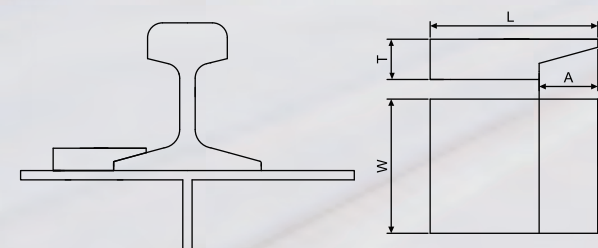

呼び (kg)	T mm	W mm	L mm	A mm
15	12	40	50	19
22	16	50	50	20
30	19	50	65	23
50	25	60	75	25

鋼製足場板 シールドワーク

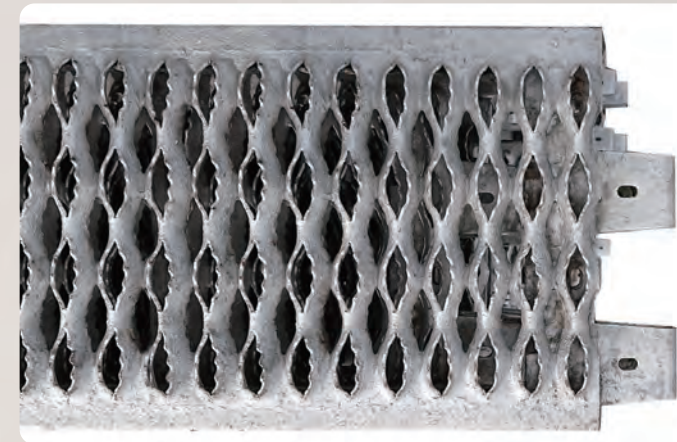

長さ mm	幅 mm
3,000	300
3,600	225

鋼製枕木

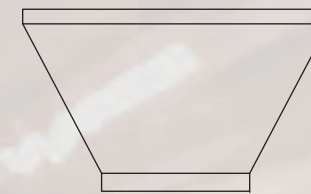
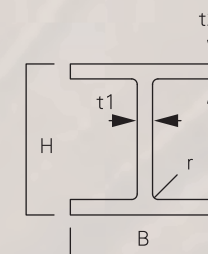

シリーズ mm	寸法 mm				
	H	B	t1	t2	r
100x100	100	100	6	8	8
125x125	125	125	6.5	9	8
150x150	150	150	7	10	8
200x200	200	200	8	12	13
250x250	250	250	9	14	13
300x300	300	300	10	15	13

廻り止め金具

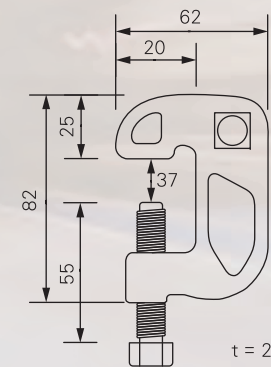

フランジつかみ厚さ
最大37mm 0.5kg

ブルマンC-50

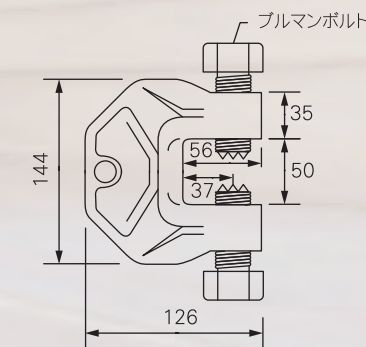

クランプ範囲: 12~48
本体材質: S45C(鍛造品)
表面処理: 電気亜鉛メッキ
ラチェット: 41
使用荷重: 8t
本体重量: 3.1kg

ブルクリップ

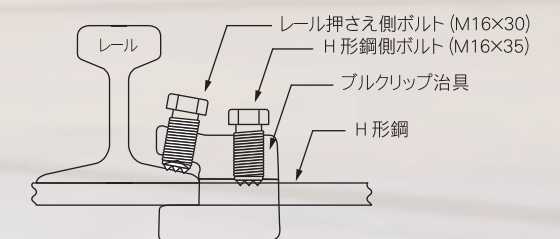

適用レール: 15kg~30kg
適用H鋼製枕木: フランジ厚6~9mm

24m³ 重量:2800kg L=6,000 W=2,000 H=2,000

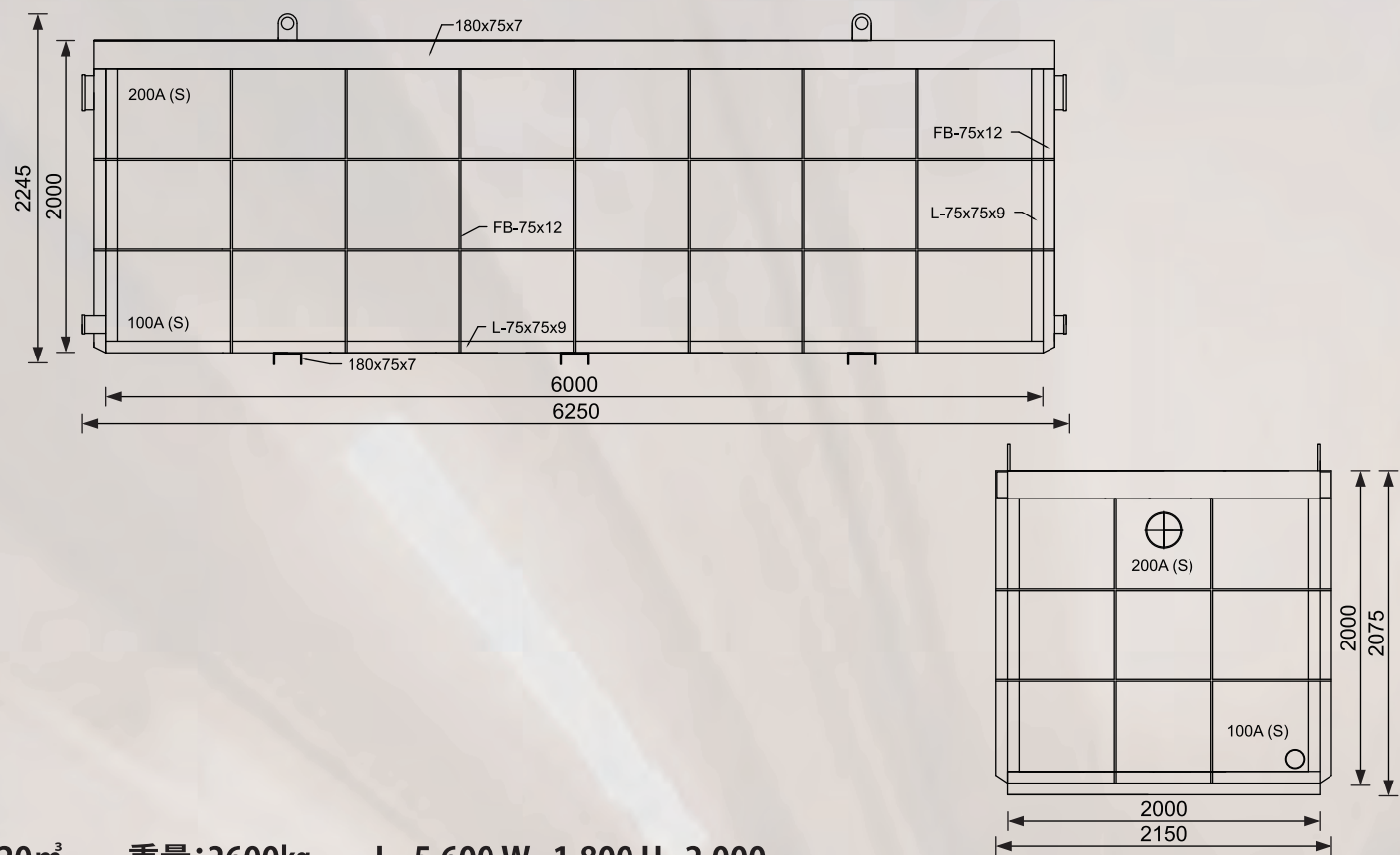

13.5m³ 重量:2100kg L=4,800 W=1,400 H=2,000

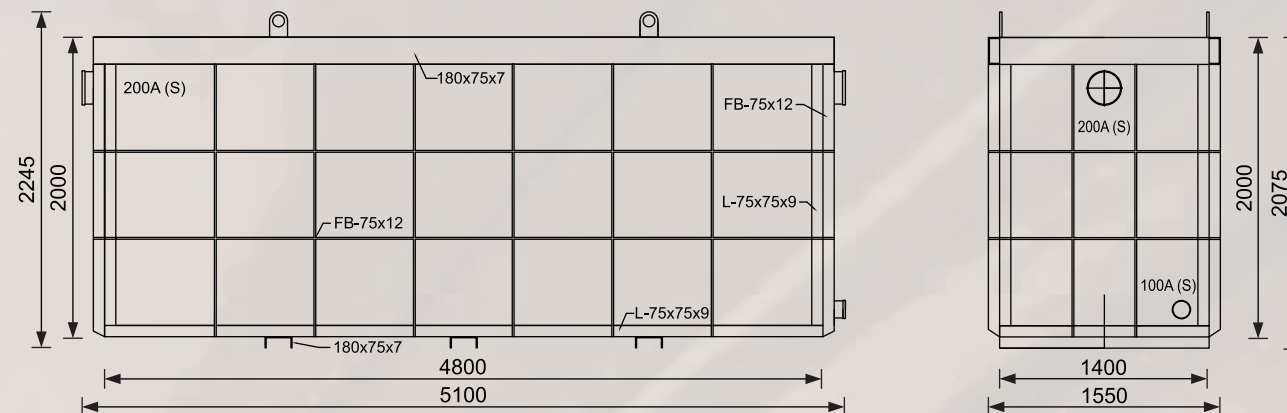

20m³ 重量:2600kg L=5,600 W=1,800 H=2,000

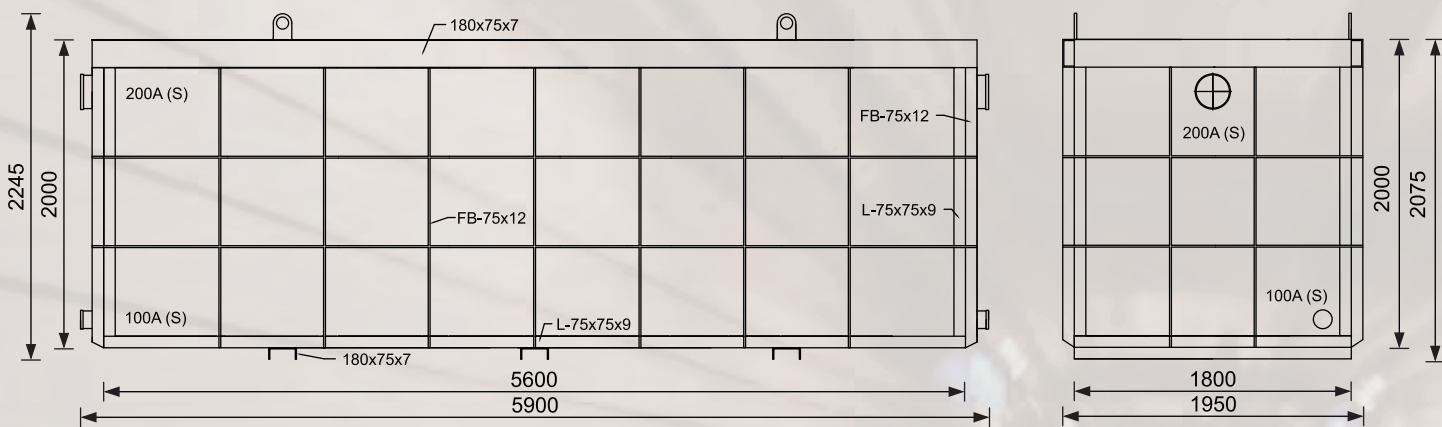

10m³ 重量:1500kg L=3,800 W=1,800 H=1,500

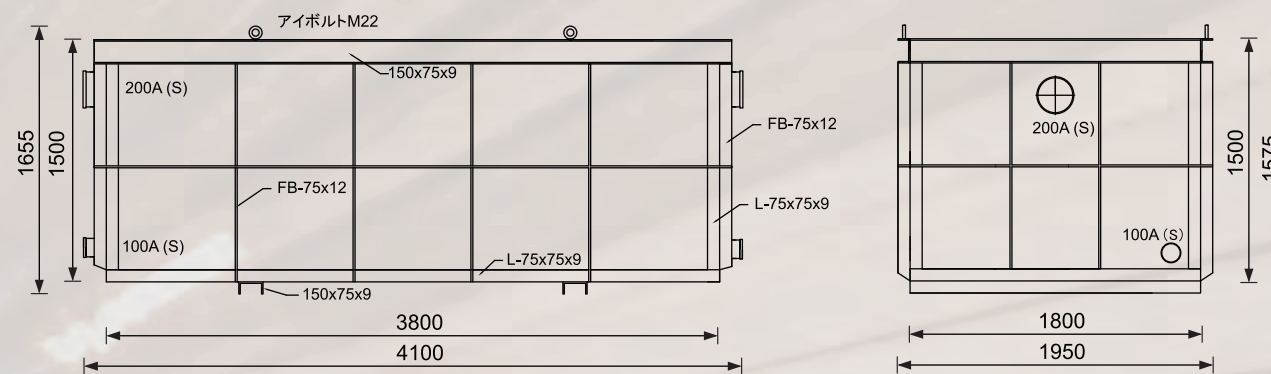

16.5m³ 重量:2500kg L=5,200 W=1,600 H=2,000

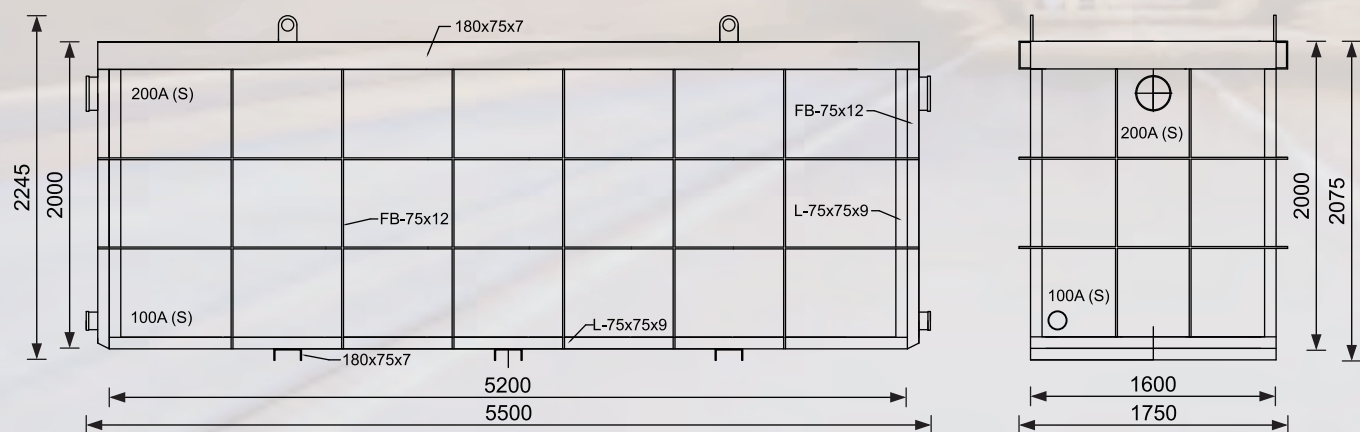

7m³ 重量:980kg L=3,000 W=1,500 H=1,500

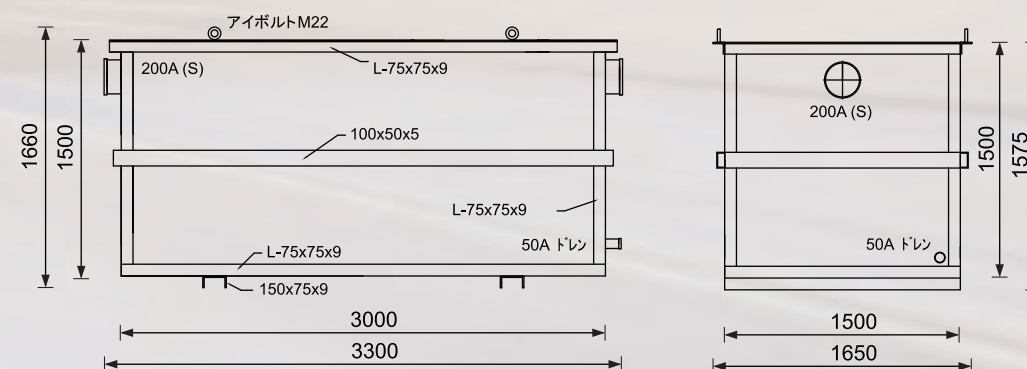

水槽図面

5m³ 重量: 900kg L=2,600 W=1,300 H=1,500

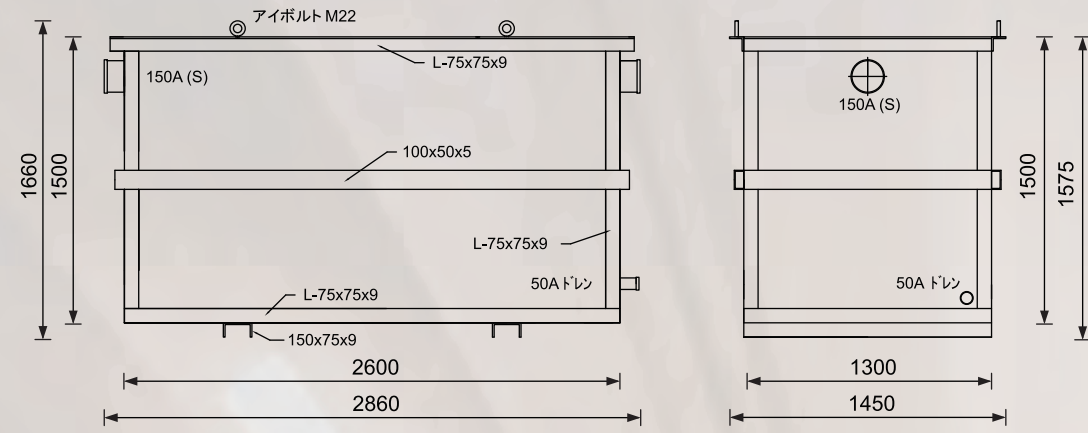

24m³・20m³・16.5m³・13.5m³ 組水槽

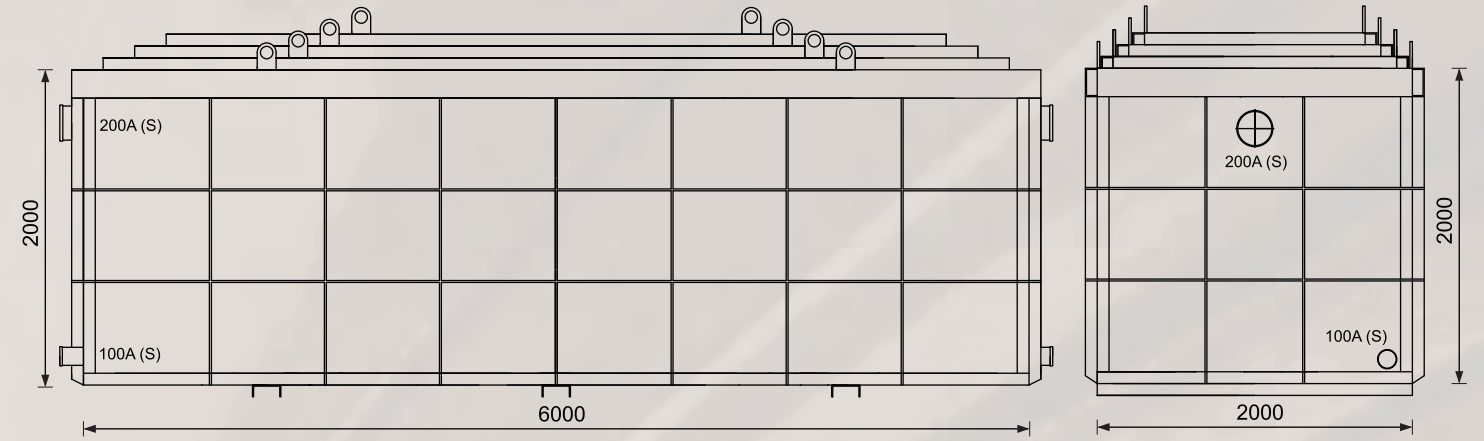

3.5m³ 重量: 750kg L=2,400 W=1,200 H=1,200

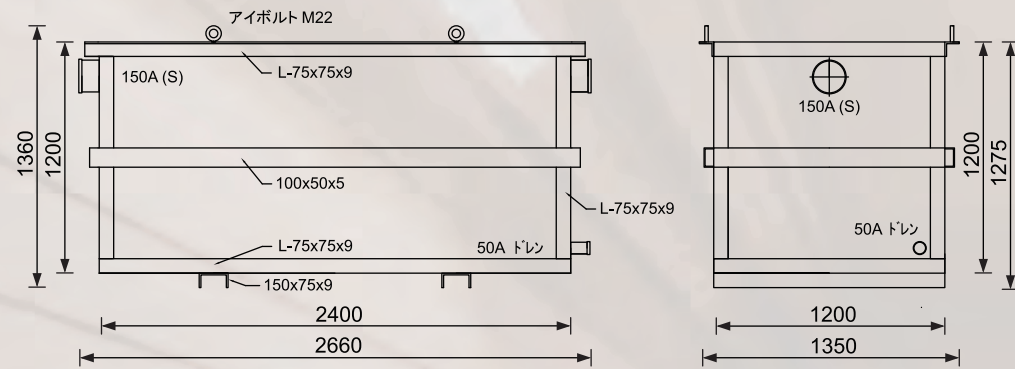

10m³・7m³・5m³ 組水槽

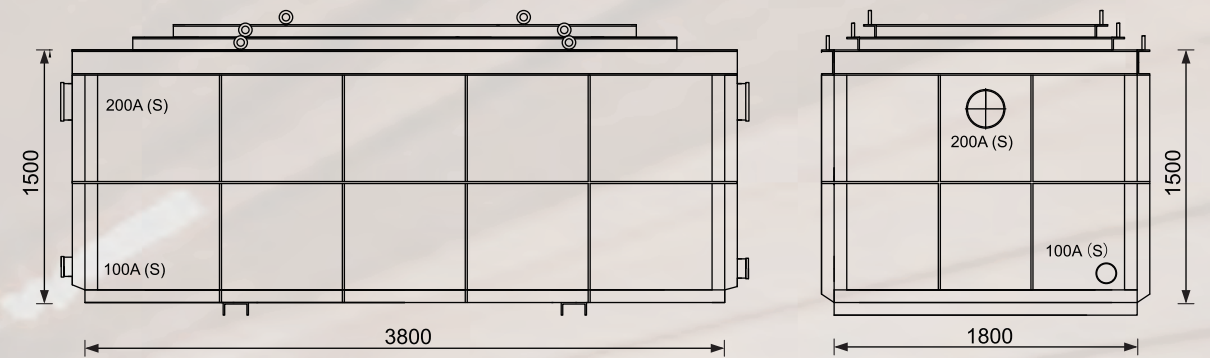

1.5m³ 重量: 280kg L=1,800 W=900 H=900

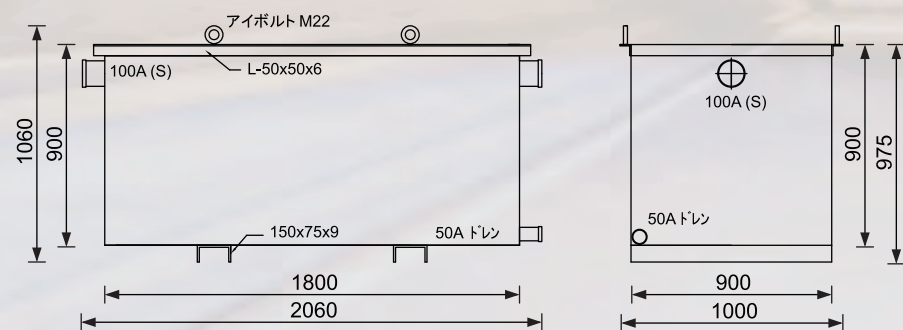

3.5m³・1.5m³ 組水槽

